



 COOLON

# BUTCH 2

250W/500W Proyector LED

## Proyector versátil de alto rendimiento

Diseñada para los entornos industriales más exigentes, Butch 2 es la nueva generación de proyectores industriales de alto rendimiento. Diseñada con tecnología de vanguardia, ofrece una potencia excepcional en un formato ultraligero. Con un diseño robusto y aerodinámico, capacidades avanzadas de refrigeración y conectividad digital sin fisuras, Butch 2 garantiza la máxima eficiencia, durabilidad y control inteligente para cualquier aplicación.

## Diseñado para su uso en:

- Iluminación de áreas
- Dragalinas
- Muros exteriores
- Iluminación de inundaciones
- Iluminación de seguridad
- Talleres
- Vallas publicitarias

 DESIGNED &  
MANUFACTURED  
FOR  
AUSTRALIAN  
CONDITIONS

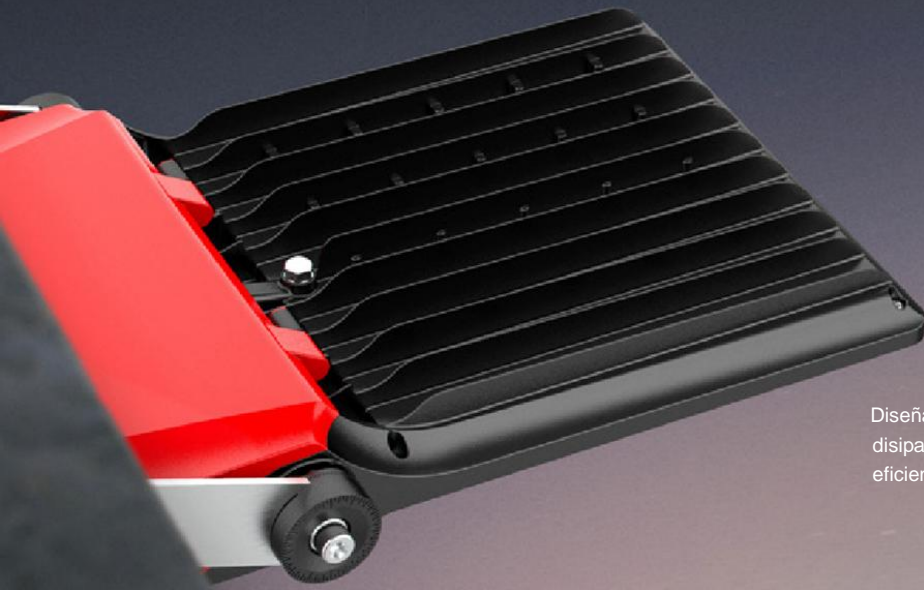

## Aerodinámica y excelencia térmica

Diseñada para ofrecer una mayor resistencia al viento y una disipación del calor superior, la Butch 2 funciona con la máxima eficiencia manteniendo un perfil elegante y robusto.

## Tecnología de vidrio templado

La innovadora cubierta de cristal endurecido resiste la acumulación de suciedad y los factores ambientales extremos, manteniendo la claridad óptica durante más tiempo y reduciendo las necesidades de mantenimiento.



## DIMENSIONES

BLF2-250 Butch 2 Proyector LED Versión 250W

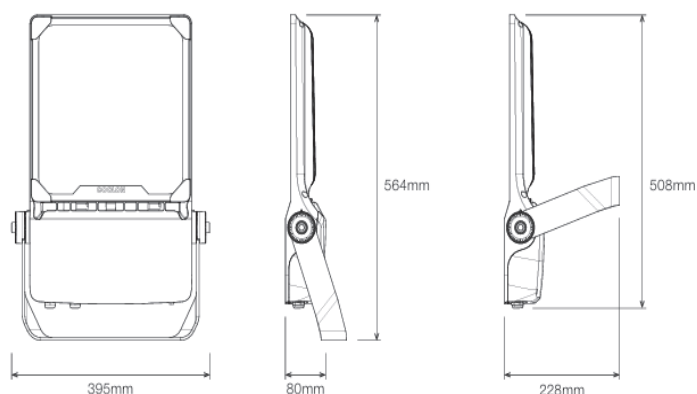

BLF2-250 Huella de soporte

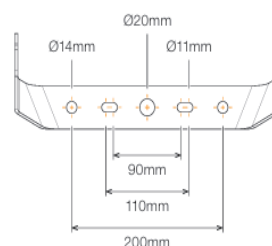

BLF2-500 Butch 2 Proyector LED Versión 500W

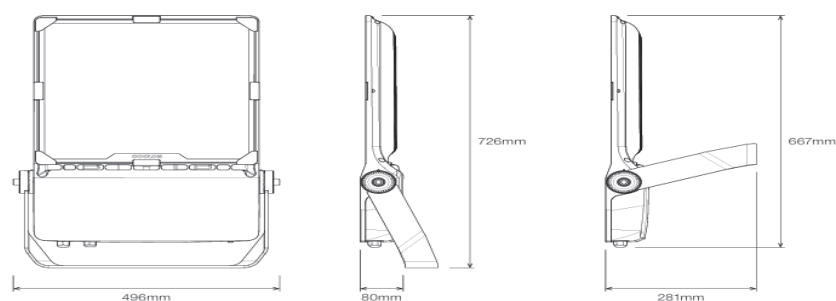

BLF2-500 Huella de soporte

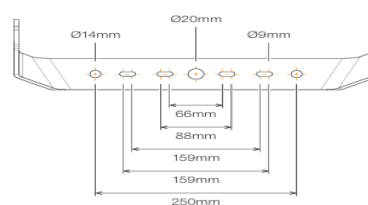

## ESPECIFICACIONES TÉCNICAS

<b>Producto</b>	Proyector Butch 2 LED	
Modelo	BLF2-250	BLF2-500

<b>Características ópticas</b>		
Flujo luminoso (fotómetro)	37,500 – 45,000 lm	75,000 – 90,000 lm
CCT	CWT / NWT / WWT	
CRI	>70 excluido el ámbar	

<b>Características eléctricas (luminaria)</b>		
Potencia	250W Típico	500W Típico
Voltaje Nominal	230VAC	
Rango de Voltaje	100 – 277VAC / 220 – 240VAC	
Frecuencia	50 / 60Hz	
Factor de Potencia	≥0.90 / 230VAC	
Protección de sobretensión	10KV	

<b>Medio ambiente</b>	
Rango de IP	IP66
Rango de impacto	IK09
Probado en niebla salina	SI
Rango de funcionamiento de Temp.	-20°C to +50°C
Tipo de Gestión Térmica	Activa/Continua
Vida útil Prevista	50,000 Horas to 70% Luminosidad
Composición del material (cuerpo)	Aleación de aluminio
Composición del material (óptica)	Policarbonato + Cristal
Opciones de entrada de cables	2 x M20
Diámetro del cable	7 – 10mm

<b>Peso/Embalaje</b>	<b>250W</b>	<b>500W</b>
Peso de la luminaria	8.5kg	14kg
Dimensiones del embalaje	640 x 420 x 150mm	790 x 540 x 150mm
Peso del paquete	10kg	15kg

<b>Garantía</b>	Garantía estándar de 5 años
-----------------	-----------------------------

<sup>1</sup> Las características ópticas y eléctricas se miden con LED blancos fríos (CWT)

<sup>2</sup> Lectura tomada mientras la unidad de prueba funciona en estado estacionario. La temperatura ambiente durante las pruebas suele ser de 25 °C. El comportamiento de cada unidad puede variar debido a la tolerancia de los componentes electrónicos y a las condiciones ambientales. El usuario deberá comprobar los parámetros del producto y la idoneidad de la aplicación antes de la puesta en servicio.



## Potencia y eficiencia inigualables

Butch 2 proporciona una iluminación extraordinaria con un consumo de energía optimizado, lo que garantiza un rendimiento superior en las condiciones más duras.



## Conectividad inteligente con BitCortex Cloud

Butch 2 se integra perfectamente con BitCortex Cloud, lo que permite la supervisión en tiempo real, el diagnóstico remoto y el control dinámico para optimizar el rendimiento y el mantenimiento predictivo.

## TEMPERATURAS DE COLOR

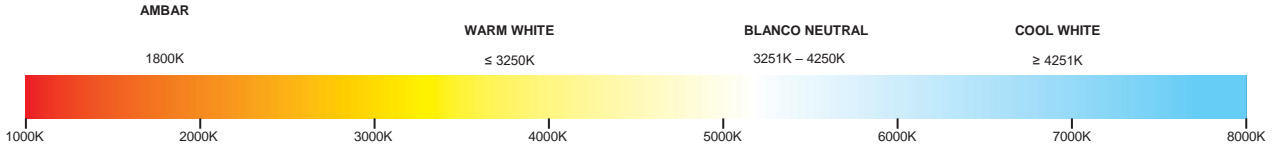

Todas las temperaturas de color son indicativas. Pueden producirse variaciones.

## ILUMINACIÓN A DISTANCIA

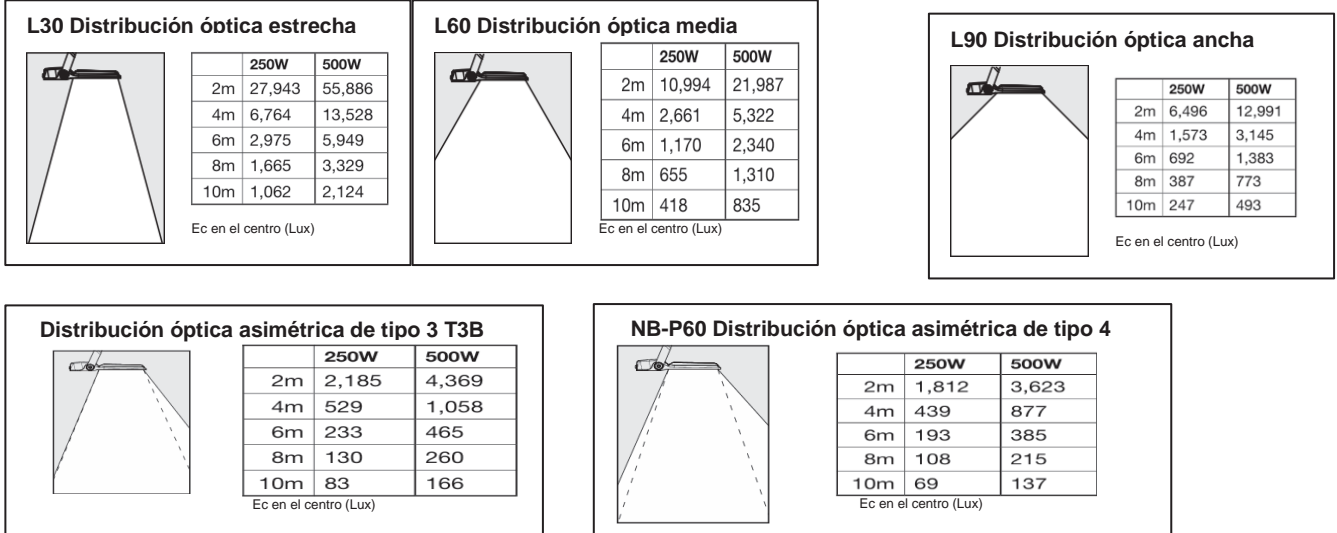

## ISOLUX

### 30 Estrecho

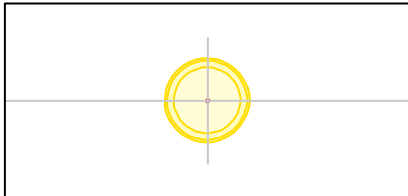

### 60 Medio

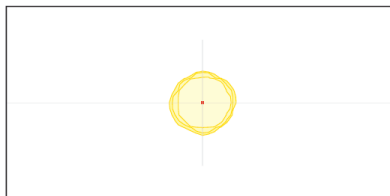

### 90 Ancho

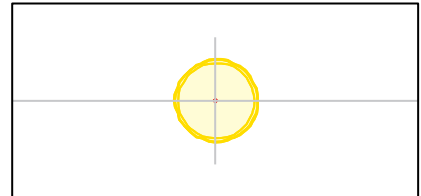

### T3B Tipo asimétrico 3

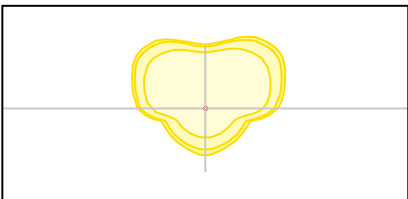

### NB-P60 Tipo asimétrico 3

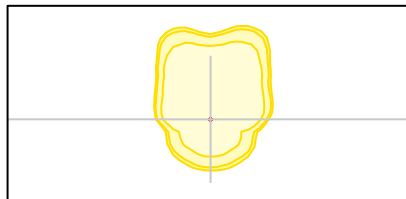

## ORDERING EXAMPLE

**BLF2 - 250 - NWT - T3B - MP**

PRODUCTO TIPO COLOR DE TEMPERATURA RAYO OPCIONES DE ALIMENTACION ELECTRICA

PRODUCTO	TIPO	TEMPERATURA DE COLOR	BEAM	OPCIONES DE ALIMENTACION ELECTRICA
BLF2	Proyector LED Butch 2	250 250W Version	L30	MP Mains Powered
		500 500W Version	L60	
		NWT Blanco neutro	L90	
		WWT Blanco cálido	T3B	
			NB-P60	